

DIGITAL WATCHES



*Alana Blanchard
Bethany Hamilton*

RIP CURL

DIGITAL WATCHES V2

English P.3

Français P.5

Español P.7

German P.9

Portuguès P.11

日本 P.13

Indonesia P.15

DIGITAL WATCHES

* Please make sure your watch matches the display shown.

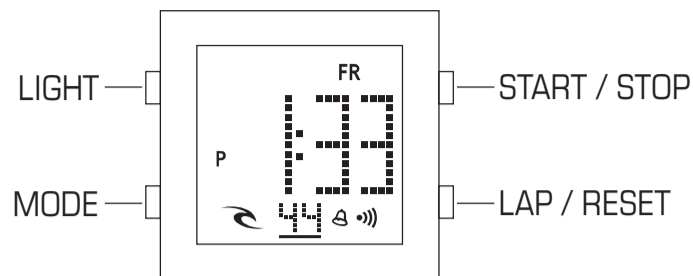

Setting the normal time and date

- Press and HOLD the MODE button for 3 seconds and the ALARM time will begin to flash.
- Press MODE again to begin NORMAL TIME SETTING. Seconds will flash.
- Press LAP/RESET to set seconds to zero.
- Press START/STOP the minutes will be flashing, press LAP/RESET to set the minutes.
- Press START/STOP the hour will be flashing, press LAP/RESET to set the hour.
- Press START/STOP the month will be flashing, press LAP/RESET to set the month.
- Press START/STOP the date will be flashing, press LAP/RESET to set the date.
- Press START/STOP the day will be flashing, press LAP/RESET to set the day.
- Press MODE to finish setting.

NOTE > While holding START/STOP press LAP/RESET to select Month/date or Date/Month format

NOTE > While holding LAP/RESET press MODE to select 12hr or 24hr format

NOTE > This watch has no year setting function so it means the calendar will never expire. But it also means, on March 1st each year, except on a leap year, you will need to correct the day as this watch is preset to leap year format.

DIGITAL WATCHES

* Please make sure your watch matches the display shown.

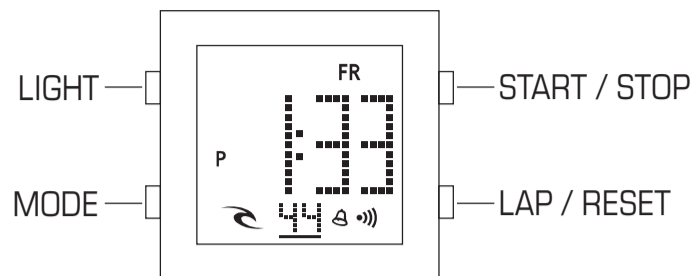

DESCRIPTION OF MODES & FUNCTIONS

TIME, DATE, ALARM, STOPWATCH AND LIGHT

In Normal Time mode

• Press & HOLD LAP/RESET to display Alarm

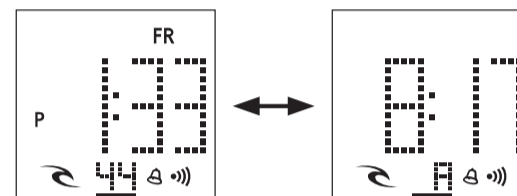

• Press & HOLD START/STOP to display Date.

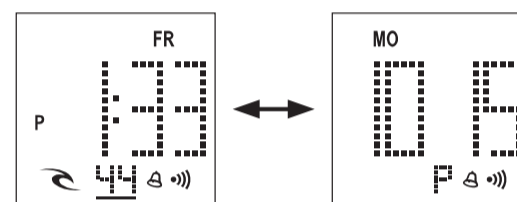

Light Function

• In any MODE you can simply push the LIGHT button and the whole screen will light up and stay on for 3 seconds.

Setting The Daily Alarm

• Press and HOLD the MODE button for 2 to 3 seconds to enter the daily alarm setting screen, the Hour will be flashing, push LAP/RESET to set the Hour. The alarm on indicator “●)))” will automatically appear. If you are using 12HR format make sure you set your alarm to the correct time ie AM “A” OR PM “P”.

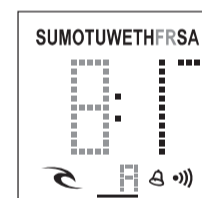

• Push START/STOP the Minutes will be flashing, push LAP/RESET to set the Minutes.
• Push MODE to finish the setting.

• NOTE: In normal time screen you can Hold LAP/RESET and then Push START/STOP to turn on or off the hourly chime “🔔” and daily alarm “●)))”.

Chronograph Mode. (Stopwatch)

• Press the MODE button to enter the Chronograph mode.
• Push START/STOP to start the Chronograph.
• Push START/STOP to stop the chronograph.
• Push LAP/RESET to reset the chronograph to zero

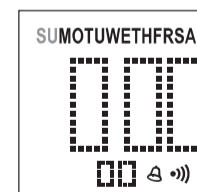

Using the Chronograph Lap Function.

• Press the MODE button to enter the Chronograph mode.
• Push START/STOP to start the Chronograph.
• Push LAP/RESET to stop the chronograph's 1st Lap
• Push LAP/RESET to restart the chronograph and it will have continued the count and now will display the full time elapsed.
• Push START/STOP to completely stop the Chronograph.
• Push LAP/RESET to reset the chronograph to zero.

MONTRES DIGITALE

* Assurez-vous que votre montre présente le même affichage que celui qui est présenté.

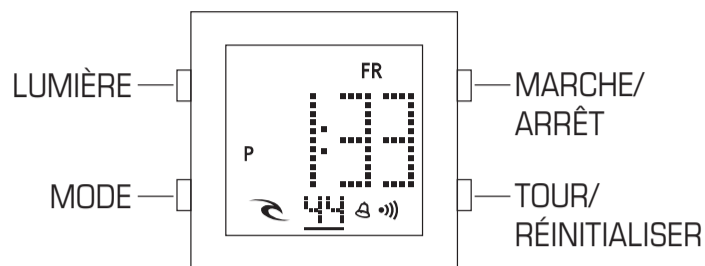

DESCRIPTION DES MODES & FONCTIONS

HEURE, DATE, ALARME, CHRONOMETRE ET LUMIERE

En mode heure normale

• TOUR/REINITIALISER pour afficher l'alarme

• Appuyez & MAINTENEZ ENFONCE le bouton MARCHE/ARRÊT pour afficher la date.

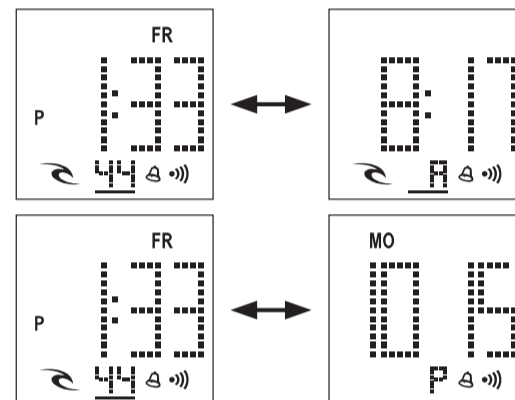

Fonction lumière

• Sous n'importe quel MODE vous pouvez simplement appuyer sur le bouton

Réglage de l'heure et de la date en mode normal.

• Appuyez & MAINTENEZ ENFONCE le bouton MODE pendant 2 à 3 secondes et vous atteindrez l'écran de réglage de l'alarme quotidienne, il sera question de cela plus tard dans les instructions. Donc, une fois que vous avez atteint l'écran de réglage de l'alarme, appuyez à nouveau sur le bouton MODE pour rejoindre l'écran de réglage du mode normal.

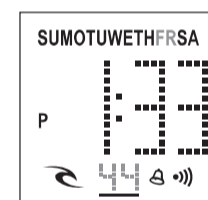

• Les secondes clignoteront, appuyez sur le bouton TOUR/REINITIALISER pour remettre les secondes à zéro.

• Appuyez sur MARCHE/ARRÊT et les minutes clignoteront, appuyez sur TOUR/REINITIALISER pour régler les minutes.

• Appuyez sur MARCHE/ARRÊT et l'heure clignotera, appuyez sur TOUR/REINITIALISER pour régler l'heure.

• Appuyez sur MARCHE/ARRÊT et vous verrez l'écran de réglage de la date et du mois clignoter, appuyez sur TOUR/REINITIALISER pour régler le mois.

• Appuyez sur MARCHE/ARRÊT et la date clignotera, appuyez sur TOUR/REINITIALISER pour régler la date.

• Appuyez sur MARCHE/ARRÊT et le jour clignotera, appuyez sur TOUR/REINITIALISER pour régler le jour.

• Appuyez sur le bouton MODE pour terminer le réglage.

• Note: Maintenez le bouton MARCHE/ARRÊT enfoncé et appuyez ensuite sur TOUR/REINITIALISER et vous pourrez sélectionner le format mois/date ou date/mois.

• Note: Maintenez le bouton TOUR/REINITIALISER enfoncé et appuyez ensuite sur le bouton MODE et vous pourrez sélectionner le format 12h ou 24h.

• Note: Dans la mesure où cette montre ne possède pas de fonction de réglage de l'année, cela signifie que le calendrier n'arrivera jamais à terme, mais cela signifie également que le 1er mars, sauf les années bissextiles, vous devrez régler le jour dans la mesure où cette montre est pré-réglée sous un format d'année bissextile, c'est à dire que le mois de février a 29 jours

Réglage de l'alarme quotidienne

• Appuyez **ET MAINTENEZ ENFONCE** le bouton mode fois sur le bouton MODE pendant 2 à 3 secondes pour atteindre l'écran de réglage de l'alarme quotidienne, l'heure clignotera, appuyez sur TOUR/REINITIALISER pour régler l'heure. L'indicateur de l'alarme “●)))” apparaîtra automatiquement. Si vous utilisez le format 12h, assurez vous de régler l'heure correcte c'est à dire « A » pour AM et « P » pour PM".

• Appuyez sur MARCHE/ARRET et les minutes clignoteront, appuyez sur TOUR/REINITIALISER pour régler les minutes..

• Appuyez sur le bouton MODE pour terminer le réglage.

• NOTE: sur l'écran heure normale, vous pouvez maintenir enfoncé le bouton TOUR/REINITIALISER et ensuite appuyer sur le bouton MARCHE/ARRET pour mettre en marche ou pour arrêter l'alarme toutes les heures “🔔” s et l'alarme quotidienne “●)))”.

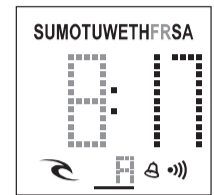

Mode chronographe. (Chronomètre)

• Appuyez sur le bouton MODE pour entrer dans le mode Chronographe

• Appuyez sur MARCHE/ARRET pour démarrer le chronographe

• Appuyez sur MARCHE/ARRET pour arrêter le chronographe.

• Appuyez sur TOUR/REINITIALISER pour réinitialiser le chronographe à zéro

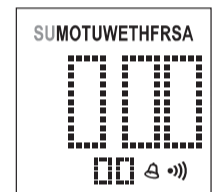

Utilisation de la fonction de tour du chronographe.

• Appuyez sur le bouton MODE pour entrer dans le mode Chronographe.

• Appuyez sur MARCHE/ARRET pour démarrer le chronographe.

• Appuyez sur TOUR/REINITIALISER pour déterminer le 1^{er} tour du chronographe

• Appuyez sur TOUR/REINITIALISER pour redémarrer le chronographe et il continuera le compte et va à présent afficher le temps total écoulé

• Appuyez sur MARCHE/ARRET pour arrêter complètement le chronographe.

• Appuyez sur TOUR/REINITIALISER pour réinitialiser le chronographe à zéro.

RELOJES DIGITALES

* Asegúrese de que su reloj se corresponde con el que se muestra en la imagen.

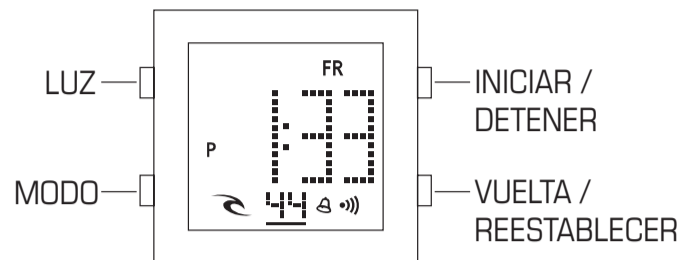

DESCRIPCIÓN DE LOS MODOS Y LAS FUNCIONES

HORA, FECHA, ALARMA, CRONÓMETRO Y LUZ

En el modo Hora normal (Normal Time)

• Presione y MANTENGA PULSADO el botón LAP/RESET (VUELTA/REESTABLECER) si desea visualizar la alarma

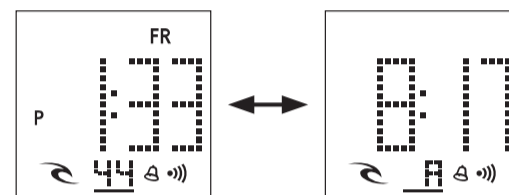

• Presione y MANTENGA PULSADO el botón START/STOP (INICIAR/DETENER) si desea visualizar la fecha.

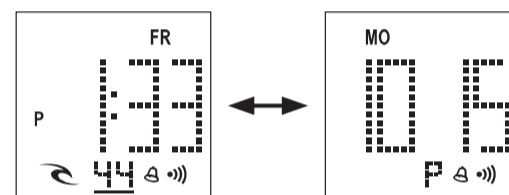

Función de iluminación

• En cualquier MODO, podrá presionar simplemente el botón de la LUZ (LIGHT); se iluminará la pantalla al completo y permanecerá iluminada durante 3 segundos.

Configurar la hora normal y la fecha.

• Pulse y MANTENGA PULSADO el botón MODE (MODO) entre 2 y 3 segundos y llegará a la pantalla de configuración de la alarma diaria. Más adelante, abordaremos las instrucciones de esta función. Una vez esté en la pantalla de configuración de la alarma, deberá volver a pulsar el botón MODE (MODO) si desea volver a la pantalla de configuración de la hora normal.

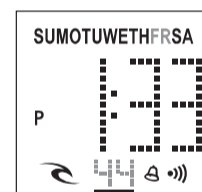

• El segundero empezará a parpadear; pulse el botón LAP/RESET (VUELTA/REESTABLECER) si desea poner los segundos a cero.

• Pulse el botón START/STOP (INICIAR/DETENER) y el minuterio empezará a parpadear. Pulse LAP/RESET (VUELTA/REESTABLECER) si desea configurar el minuterio.

• Pulse el botón START/STOP (INICIAR/DETENER) y la hora empezará a parpadear. Pulse LAP/RESET (VUELTA/REESTABLECER) si desea configurar la hora.

• Pulse START/STOP (INICIAR/DETENER) y llegará a la pantalla de configuración de la fecha; el mes empezará a parpadear. Pulse LAP/RESET (VUELTA/REESTABLECER) si desea configurar el mes.

• Pulse el botón START/STOP (INICIAR/DETENER) y la fecha empezará a parpadear. Pulse LAP/RESET (VUELTA/REESTABLECER) si desea configurar la fecha.

• Pulse el botón START/STOP (INICIAR/DETENER) y el día empezará a parpadear. Pulse LAP/RESET (VUELTA/REESTABLECER) si desea configurar el día.

• Presione el botón MODE (MODO) si desea finalizar la configuración.

• Atención: Mantenga pulsado el botón START/STOP (INICIAR/DETENER) y pulse luego el botón LAP/RESET (VUELTA/REESTABLECER) y podrá seleccionar el formato mes/fecha o fecha/mes.

• Atención: Mantenga pulsado el botón LAP/RESET (VUELTA/REESTABLECER) y pulse luego el botón MODE (MODO) y podrá seleccionar el horario de 12 o de 24 horas.

• Atención: Dado que este reloj no tiene función para configurar el año, el calendario nunca expirará. Sin embargo, ello significa que el 1 de marzo de cada año, salvo los años bisiestos, deberá corregir el día, ya que este reloj tiene pre-establecida la fecha del año bisiesto, es decir, febrero tendrá 29 días.

Configurar la alarma diaria.

- Pulse y MANTENGA PULSADO el botón MODE (MODO) entre 2 y 3 segundos si desea entrar en la pantalla de configuración de la alarma diaria; la hora empezará a parpadear. Pulse el botón LAP/ RESET (VUELTA/REESTABLECER) si desea configurar la hora. El indicador de la alarma “●)))” aparecerá automáticamente. Si está utilizando el formato de 12 horas, asegúrese de que la alarma tiene la hora correcta, es decir AM (A) o PM (P).
- Pulse el botón START/STOP (INICIAR/DETENER) y el minutero empezará a parpadear. Pulse LAP/ RESET (VUELTA/REESTABLECER) si desea configurar el minutero.
- Presione el botón MODE (MODO) si desea finalizar la configuración.
- ATENCIÓN: En la pantalla de la hora normal, puede mantener pulsado el botón LAP/RESET (VUELTA/REESTABLECER) y luego pulsar el botón START/ STOP (INICIAR/DETENER) para activar o desactivar la señal horaria “🔔” y la alarma diaria “●)))”.

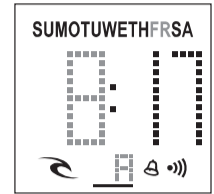

Modo cronógrafo. (Cronómetro)

- Pulse el botón MODE (MODO) una vez para entrar en el modo cronógrafo.
- Pulse el botón START/STOP (INICIAR/DETENER) para poner en funcionamiento el cronógrafo.
- Pulse el botón START/STOP (INICIAR/DETENER) para detener el cronógrafo.
- Pulse el botón LAP/RESET (VUELTA/REESTABLECER) si desea reestablecer el cronógrafo a cero.

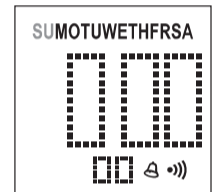

Uso de la función de vueltas del cronógrafo.

- Pulse el botón MODE (MODO) una vez para entrar en el modo cronógrafo.
- Pulse el botón START/STOP (INICIAR/DETENER) para poner en funcionamiento el cronógrafo.
- Pulse el botón LAP/RESET (VUELTA/REESTABLECER) si desea parar la 1ª vuelta del cronógrafo
- Pulse el botón LAP/RESET (VUELTA/REESTABLECER) si desea volver a poner en funcionamiento el cronógrafo; el cronógrafo habrá continuado el recuento del tiempo y ahora mostrará todo el tiempo transcurrido.
- Pulse el botón START/STOP (INICIAR/DETENER) para detener el cronógrafo completamente.
- Pulse el botón LAP/RESET (VUELTA/REESTABLECER) si desea reestablecer el cronógrafo a cero.

DIGITALE UHREN

* Bitte achten Sie darauf, dass Ihre Uhr der gezeigten Anzeige entspricht.

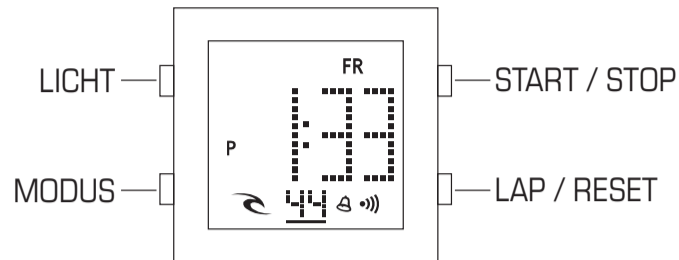

BESCHREIBUNG DER MODI & FUNKTIONEN ZEIT, DATUM, ALARM, STOPPUHR UND LICHT

Im normalen Zeitmodus

• LAP/RESET drücken & GEDRÜCKT HALTEN, um Alarm anzuzeigen

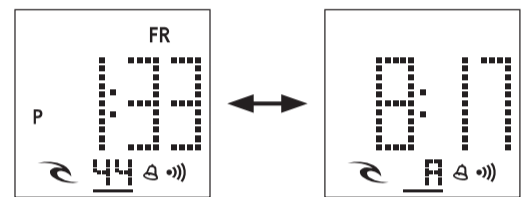

• START/STOP drücken & GEDRÜCKT HALTEN, um Datum anzuzeigen

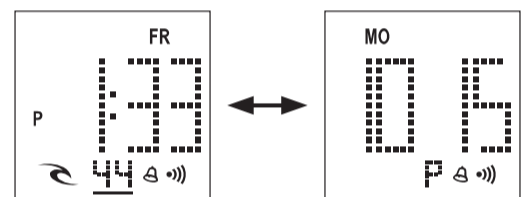

Lichtfunktion

• Sie können in jedem MODUS einfach den LICHT-Knopf drücken und die gesamte Anzeige wird 3 Sekunden lang beleuchtet.

Einstellung der normalen Zeit und des Datums.

• Drücken Sie den MODUS-Knopf und halten Sie diesen 2 bis 3 Sekunden lang gedrückt und Sie kommen zur Einstellung der täglichen Weckfunktion. Diese wird später in der Anleitung erläutert. Wenn Sie die Anzeige zur Weckeinstellung erreicht haben, drücken Sie den MODUS-Knopf erneut, um zur Einstellung der normalen Zeit zu gelangen.

• Die Sekunden blinken auf. Drücken Sie LAP/RESET, um die Sekunden auf null zu setzen.

• Drücken Sie START/STOP und die Minuten beginnen zu blinken. Drücken Sie LAP/RESET, um die Minuten einzustellen.

• Drücken Sie START/STOP und die Stunde beginnt zu blinken. Drücken Sie LAP/RESET, um die Stunde einzustellen.

• Drücken Sie START/STOP und Sie erreichen die Anzeige zur Einstellung des Datums. Der Monat wird aufblinken. Drücken Sie LAP/Reset, um den Monat einzustellen.

• Drücken Sie START/STOP und das Tagesdatum beginnt zu blinken. Drücken Sie LAP/RESET, um das Tagesdatum einzustellen.

• Drücken Sie START/STOP und der Wochentag beginnt zu blinken. Drücken Sie LAP/RESET, um den Wochentag einzustellen.

• Drücken Sie MODUS, um die Eingabe zu beenden.

• Hinweis: Wenn Sie START/STOP gedrückt halten und dann LAP/RESET drücken, können Sie zwischen den Formaten Monat/Tag und Tag/Monat wählen.

• Hinweis: Wenn Sie LAP/RESET gedrückt halten und dann MODUS drücken, können Sie zwischen den 12-Stunden und 24-Stunden Formaten wählen.

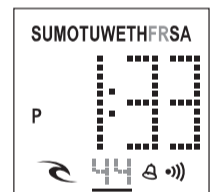

• Hinweis: Da diese Uhr über keine Einstellung für das Jahr verfügt, wird der Kalender nie ablaufen. Dies bedeutet jedoch auch, dass Sie (mit Ausnahme von Schaltjahren) jedes Jahr am 1. März das Datum korrigieren müssen, da die Uhr auf das Format Schaltjahre (d.h. Februar mit 29 Tagen) voreingestellt ist.

Einstellung des täglichen Weckers

- Drücken Sie den MODUS-Knopf und HALTEN Sie diesen 2 bis 3 Sekunden lang GEDRÜCKT, um die Anzeige für den täglichen Wecker zu erreichen. Die Stunden werden aufblinken. Drücken Sie LAP/RESET, um die Stunde einzustellen. Das Kennzeichen für eingeschalteten Wecker “●)))” wird automatisch erscheinen. Wenn Sie das 12-Std. Format nutzen, achten Sie bitte darauf, dass Sie Ihren Wecker auf die richtige Zeit eingestellt haben, d.h. AM “A” ODER PM “P”.
- Drücken Sie START/STOP und die Minuten blinken auf. Drücken Sie LAP/RESET, um die Minuten einzustellen.
- Drücken Sie MODUS, um die Einstellung abzuschließen.
- HINWEIS: Auf der normalen Zeitanzeige können Sie LAP/RESET gedrückt halten und dann START/STOP drücken, um die stündliche Klingel “🔔” und den täglichen Wecker “●)))” an- bzw. abzustellen.

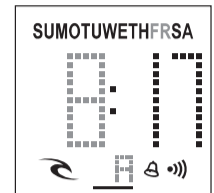

Stoppuhr-Modus

- Drücken Sie den MODUS-Knopf, um in den Stoppuhr-Modus zu gelangen.
- Drücken Sie START/STOP, um die Stoppuhr zu starten.
- Drücken Sie START/STOP, um die Stoppuhr anzuhalten.
- Drücken Sie LAP/RESET, um die Stoppuhr auf null zurückzusetzen.

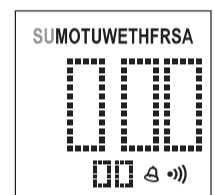

Nutzung der Stoppuhr-Runden-Funktion

- Drücken Sie den MODUS-Knopf, um in den Stoppuhr-Modus zu gelangen.
- Drücken Sie START/STOP, um die Stoppuhr zu starten.
- Drücken Sie LAP/RESET, um die erste Runde der Stoppuhr anzuhalten.
- Drücken Sie LAP/RESET, um die Stoppuhr erneut zu starten und die Zeit läuft weiter. Es wird die gesamte abgelaufene Zeit angezeigt.
- Drücken Sie START/STOP, um die Stoppuhr komplett anzuhalten.
- Drücken Sie LAP/RESET, um die Stoppuhr auf null zurückzusetzen.

RELÓGIOS DE DIGITAIS

* Por favor, certifique-se de que o seu relógio corresponde à imagem apresentada.

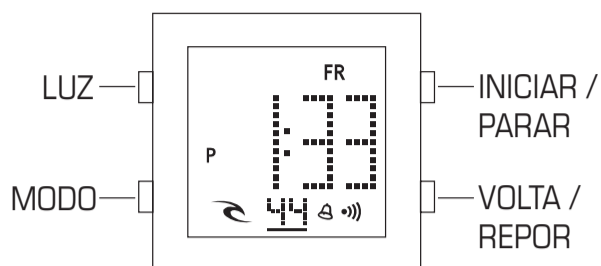

DESCRIÇÃO DE MODOS E FUNÇÕES

HORAS, DATA, ALARME, CRONOMETRO E LUZ

Em modo de Horas Normal

- Prima e MANTENHA PRESSIONADO o botão VOLTA/REPOR para mostrar o Alarme
- Prima e MANTENHA PRESSIONADO o botão INICIAR/PARAR para mostrar a Data.

Função Luz

- Em qualquer MODO, pode simplesmente premir o botão LUZ e todo o visor vai acender e manter-se ligado durante 3 segundos.

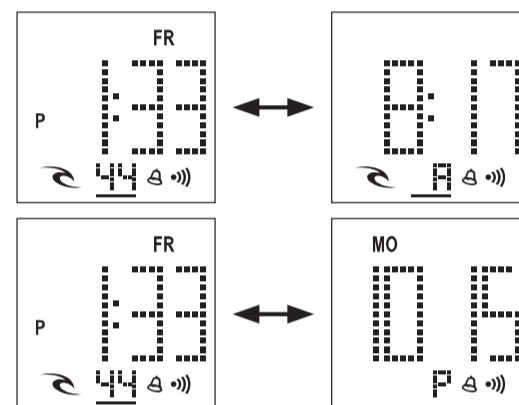

Definir as Horas e a Data Normais.

- Prima o botão de MODO e MANTENHA PRESSIONADO durante 2 a 3 segundos e entrará no visor de definição de alarme diário. Mais adiante nas instruções falaremos disto. Uma vez no visor de definições de alarme, deverá premir o botão MODO novamente para ir para o visor de definição de horas Normal.
- Os Segundos vão piscar, prima o botão VOLTA/REPOR para definir os segundos a zero.
- Prima o botão INICIAR/PARAR, os Minutos vão piscar e prima o botão VOLTA/REPOR para definir os Minutos.
- Prima o botão INICIAR/PARAR, a Hora vão piscar e prima o botão VOLTA/REPOR para definir a Hora.
- Prima o botão INICIAR/PARAR e agora irá para o visor de definição de data e o Mês irá piscar, prima o botão VOLTA/REPOR para definir o Mês.
- Prima o botão INICIAR/PARAR, a Data vão piscar e prima o botão VOLTA/REPOR para definir a Data.
- Prima o botão INICIAR/PARAR, o Dia vai piscar e prima o botão VOLTA/REPOR para definir o Dia.
- Prima o botão MODO para terminar a definição.
- Nota: Mantenha o botão INICIAR/PARAR premido e depois prima o botão VOLTA/REPOR para seleccionar o formato Mês/Data ou Data/Mês.
- Nota: Mantenha o botão VOLTA/REPOR premido e depois prima o botão MODO, e poderá seleccionar o formato 12 horas ou 24 horas.
- Nota: Devido ao facto de este relógio não ter nenhuma função de definição de ano, o calendário nunca vai expirar, mas também quer dizer que em anos bissextos, terá de corrigir o dia a 1 de Março, pois este relógio está predefinido para um formato de ano bissexto, ou seja, 29 dias em Fevereiro.

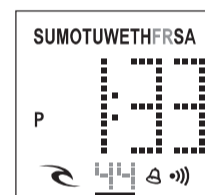

Definir o Alarme Diário

- Prima o botão MODO e MANTENHA PREMIDO durante 2 a 3 segundos para entrar no visor de definição de alarme diário e a Hora vai piscar. Prima o botão VOLTA/ REPOR para definir a Hora. O alarme no indicador "●)))" vai aparecer automaticamente. Se estiver a usar um formato de 12 horas, certifique-se de que define o seu alarme para as horas correctas, ou seja, AM "A" OU PM "P".

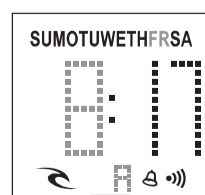

- Prima o botão INICIAR/PARAR, os Minutos vão piscar e prima o botão VOLTA/REPOR para definir os Minutos.
- Prima o botão MODO para terminar a definição.
- NOTA: No visor de horas normais, poderá manter premido o botão VOLTA/REPOR e depois prima o botão INICIAR/ PARAR para ligar ou desligar o toque de hora a hora “🔔” e o alarme diário “🔔”.

Modo Cronógrafo. (Cronómetro)

- Prima o botão de MODO para entrar no modo de Cronógrafo.
- Prima o botão INICIAR/PARAR para iniciar o Cronógrafo
- Prima o botão INICIAR/PARAR para parar o Cronógrafo
- Prima o botão VOLTA/REPOR para repor o cronógrafo a zeros

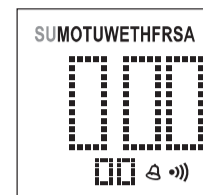

Usar a Função de Volta de Cronógrafo.

- Prima o botão de MODO para entrar no modo de Cronógrafo.
- Prima o botão INICIAR/PARAR para iniciar o Cronógrafo
- Prima o botão VOLTA/REPOR para parar a 1.ª volta do Cronógrafo
- Prima o botão VOLTA/REPOR para reiniciar o cronógrafo e vai continuar a contagem e agora irá apresentar o tempo total que passou.
- Prima o botão INICIAR/PARAR para parar completamente o Cronógrafo.
- Prima o botão VOLTA/REPOR para repor o cronógrafo a zeros

RELÓGIOS DIA/DATA/HORA

Para alterar a hora:

1. Puxe a coroa totalmente para fora, até ao ponto C
2. Rode a coroa para colocar os ponteiros na hora certa.
3. Empurre a coroa totalmente para dentro, até ao ponto A.



Para alterar a data: (Se aplicável)

1. Puxe a coroa para fora, até ao ponto B;
 2. Rode a coroa para a **direita** até à data actual (Para alguns modelos, rode para a **esquerda**).
 3. Empurre a coroa totalmente para dentro, até ao ponto A.
- A Data mudará automaticamente mesmo antes da meia-noite.

Para Alterar o Dia: (Se aplicável)

1. Puxe a coroa para fora, até ao ponto B;
 2. Rode a coroa para a **esquerda** até ao dia actual; (Para alguns modelos, rode para a **direita**.)
 3. Empurre a coroa totalmente para dentro, até ao ponto A.
- O Dia mudará automaticamente mesmo antes da meia-noite.



AVISO!

Para que o relógio fique devidamente selado, a coroa deve ser empurrada totalmente para dentro. Nunca puxe a coroa para fora quando o relógio estiver na água ou molhado.

DIGITAL WATCHES V2

* ご購入の時計の画面が、下の図に当てはまるかをご確認ください。

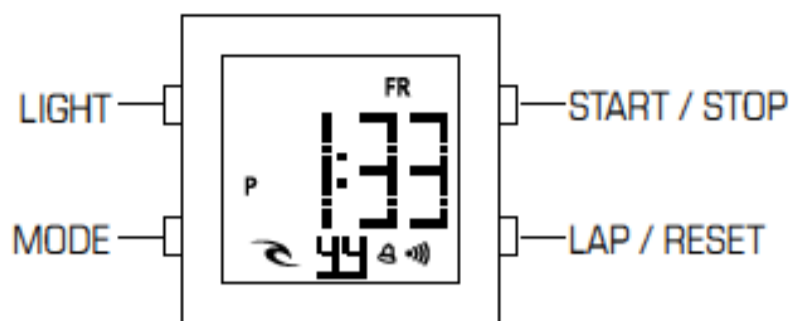

MODE の種類とその機能

時刻、日付、アラーム、ストップウォッチ、ライト

ノーマル・タイム画面

[LAP/RESET]ボタンを押したままにすると、アラーム画面が表示されます。

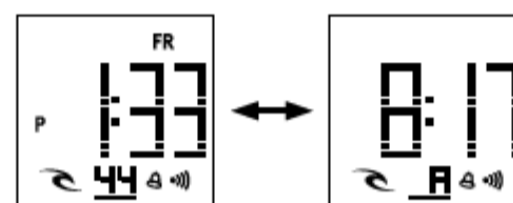

[START/STOP]ボタンを押したままにすると、日付が表示されます。

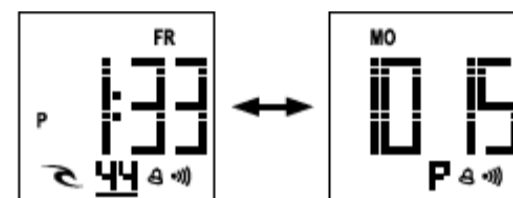

ライト機能

どのモードからでも[LIGHT]ボタンを押せば、画面全体が3秒間ライトアップされます。

時刻と日付の設定

[MODE]ボタン 2～3 秒間長押しするとアラーム設定画面になります。もう一度[MODE]ボタンを押し、時刻設定画面へ進んでください。

- ・「秒」が点滅するので、[LAP/RESET]ボタンを押して「秒」を「0」にセットしてください。
- ・[START/STOP]ボタンを押すと「分」が点滅するので、[LAP/RESET]ボタンで「分」を現在時刻にあわせませす。
- ・[START/STOP]ボタンを押すと「時」が点滅するので、[LAP/RESET]ボタンで「時」を現在時刻にあわせませす。
- ・[START/STOP]ボタンを押すと日付設定画面に変わり「月」が点滅するので、[LAP/RESET]ボタンで「月」を現在の月にあわせませす。
- ・[START/STOP]ボタンを押すと「日」が点滅するので、[LAP/RESET]ボタンで「日」を現在の日にちにあわせませす。
- ・[START/STOP]ボタンを押すと「曜日」が点滅するので、[LAP/RESET]ボタンで「曜日」を現在の曜日にあわせませす。
- ・[MODE]ボタンを押せば設定に完了です。
- ・注意:[START/STOP]ボタンを長押しし、続けて[LAP/RESET]ボタンを押すと、「月/日」か「日/月」の表示設定を選択できます。
- ・注意:[LAP/RESET]ボタンを長押しし、続けて[MODE]ボタンを押すと、12 時制か 24 時制の表示設定を選択できます。
- ・注意:この製品には「年」表示がなく、うるう年カレンダー(2 月 29 日有)に基本設定されています。うるう年以外は毎年、3 月 1 日が 2 月 29 日と表示されてしまうため、カレンダーの修正をおこなってください。

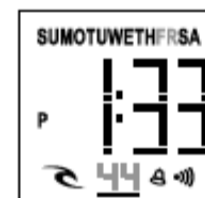

アラーム設定

・ [MODE]ボタンを2~3秒間長押しして、デイリーアラーム画面に進みます。「時」が点滅しますので [LAP/RESET]ボタンで「時」を現在時間にあわせませす。“<イメージ>”左のアイコンが自動的に表示されます。時計を12時制表示に設定している場合はAM/PMIにご注意ください。(例)「A」は午前を、「P」は午後をしめします。

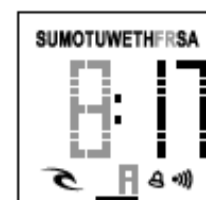

・ [START/STOP]ボタンを押すと「分」が点滅しますので、[LIGHT/RESET]ボタンで「分」を設定します。

・最後に[MODE]ボタンを押せば、設定の完了です。

・注: ノーマル・タイム画面において[LAP/RESET]ボタンを長押しした後、[START/STOP]ボタンを押すと、毎時アラーム“<イメージ>”とデイリーアラーム“<イメージ>”のON/OFFが可能となります。

クロノグラフ(ストップウォッチ)機能

・ノーマル・タイム画面で[MODE]ボタンを押し、ストップウォッチ画面へ進んでください。

・[START/STOP]ボタンを押すとストップウォッチがスタートします。

・再び[START/STOP]ボタンを押すとストップウォッチがストップします。

・[LAP/RESET]ボタンを押せば「0」にリセットできます。

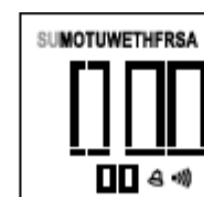

クロノグラフ(ストップウォッチ)ラップ機能

・ [MODE]ボタンを押して、ストップウォッチ画面へ進んでください。

・ [START/STOP]ボタンでストップウォッチをスタートします。

・ [LAP/RESET]ボタンを押して、1stラップをストップします。

・ [LAP/RESET]ボタンを押すと、ストップウォッチ画面へもどります。カウントは継続していますので、経過したフルタイムが表示されます。

・ [START/STOP]ボタンを押すと、ストップウォッチが完全にストップします。

・ [LAP/RESET]ボタンを押せば、「0」にリセットできます。

JAM DIGITAL 2

- Pastikan tampilan jam seperti gambar di bawah ini:

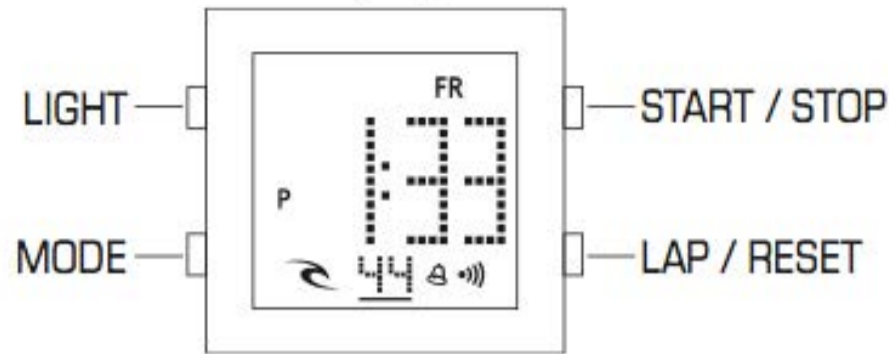

DESKRIPSI MODE & FUNGSINYA:

JAM, TANGGAL, ALARM, STOPWATCH DAN LAMPU

Pada Posisi Mode Jam Utama

- Tekan dan tahan tombol LAP/RESET pada display Alarm
- Tekan dan tahan tombol START/STOP pada display Tanggal

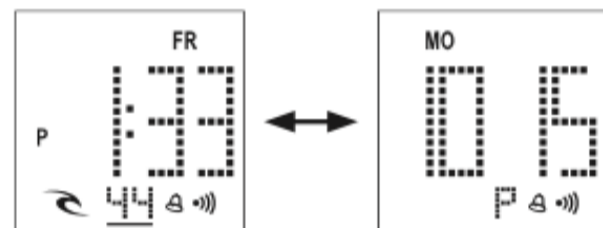
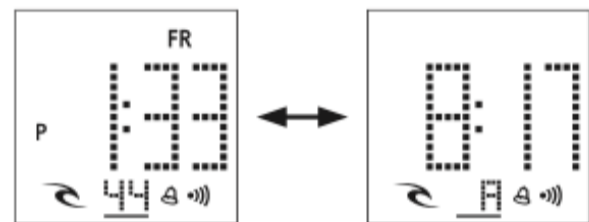

Fungsi Lampu

- Di bagian mode mana pun lampu dapat digunakan dengan cara menekan tombol LIGHT maka seluruh permukaan layar akan menyala selama 3 detik

Pengaturan Jam dan Tanggal

- Tekan dan tahan tombol MODE selama 2 – 3 detik maka akan ke display alarm harian, dan untuk pengaturannya akan diinformasikan di bagian selanjutnya. Pada saat berada di display alarm tekan sekali lagi tombol MODE untuk pengaturan Jam.
- Pada pengaturan jam, detik akan berkedip, tekan LAP/RESET untuk mengatur detik untuk kembali ke Nol "0".
- Tekan tombol START/STOP maka menit akan berkedip, tekan tombol LAP/RESET untuk mengatur menit.
- Tekan tombol START/STOP maka jam akan berkedip, tekan LAP/RESET untuk mengatur jam
- Tekan START/STOP maka akan ke display pengaturan tanggal dan bagian bulan akan berkedip, tekan tombol LAP/RESET untuk mengatur bulan

- Tekan tombol START/STOP maka hari akan berkedip, tekan tombol LAP/RESET untuk mengatur hari
- Tekan tombol MODE untuk menyimpan hasil pengaturan dan mengakhiri pengaturan jam
- Note: tekan dan tahan LAP/RESET lalu tekan tombol MODE, fungsi ini adalah untuk pengaturan format jam 12Jam atau 24Jam
- Note: Dikarenakan jam ini tidak menunjukkan tahun berarti system tanggal yang ada pada jam ini akan terus berjalan tetapi tetap diperlukan penyesuaian tiap 1 Maret, kecuali pada tahun kabisat. Hari dan tanggal perlu disesuaikan karena jam ini diset untuk mengikuti tanggal tahun kabisat (bulan Februari selalu 29 hari).

Pengaturan Alarm Harian

- Tekan dan tahan tombol MODE selama 2 – 3 detik maka akan ke display alarm harian, dan pada bagian ini informasi jam akan berkedip, tekan tombol LAP/RESET untuk mengatur jam. Indikator alarm akan muncul dengan simbol "●))". Apabila format jam menggunakan format 12jam pastikan pengaturan alarm sudah sesuai dengan format jam tersebut baik AM "A" ataupun PM "P"
- Tekan tombol START/STOP maka menit akan berkedip, tekan tombol LAP/RESET untuk mengatur menit
- Tekan tombol MODE untuk mengakhiri pengaturan alarm
- NOTE: pada Mode alarm harian kita bisa dengan menekan tombol START/STOP untuk mengaktifkan dan non aktif "hourly chime" atau pengingat suara tiap jam "🔊" dan alarm harian "●))"

Mode Chronograph. (Stopwatch)

- Tekan tombol MODE untuk masuk ke fungsi chronograph
- Tekan tombol START/STOP untuk memulai chronograph
- Tekan tombol START/STOP untuk stop chronograph
- Tekan tombol LAP/RESET untuk me-reset chronograph untuk mengembalikan ke posisi nol "0"

Menggunakan Cronograph pada Fungsi Putaran (Lap)

- Tekan tombol MODE untuk masuk ke mode chronograph
- Tekan tombol START/STOP untuk start chronograph
- Tekan tombol LIGHT/RESET untuk stop chronograph di putaran 1
- Tekan tombol LIGHT/RESET untuk merestart chronograph dan secara langsung akan menghitung total waktu yang telah berlalu
- Tekan tombol START/STOP untuk stop seluruh waktu dalam chronograph
- Tekan tombol LIGHT/RESET untuk mereset chronograph ke nol (awal)